



Dieci S.r.l.
Via E. Majorana, 2-4
42027 - Montecchio Emilia (RE) ITALY
Tel. +39 0522 869611
Fax +39 0522 869798
E-mail: info@dieci.com



DIECI



PEGASUS 400°



COMACO
Construction & Lifting Equipment



38.16
400°



40.18
400°

PRESTAZIONI	38.16 400°	40.18 400°
Portata massima (kg)	3.800	4.000
Altezza massima di sollevamento (m)	15,70	18,00
Sbraccio massimo orizzontale (m)	13,35	15,30
Sbraccio alla massima altezza (m)	3,70	2,95
Angolo di brandeggio forche	134°	134°
Forza di strappo (daN)	5.700	5.700
Forza di traino (daN)	7.300	7.300
Pendenza massima superabile	40%	40%
Peso totale a vuoto (kg)	13.200	13.700
Velocità max (km/h)	30*	30*

* riferita a ruote con diametro massimo ammesso

BRACCIO	38.16 400°	40.18 400°
Tempi: a vuoto (in secondi)	Sistema di compensazione brevettato	
Sollevamento	17,4	20,6
Discesa	12,6	14,2
Uscita	34,2	26,0
Rientro	21,9	17,0
Brandeggio avanti	3,9	3,8
Brandeggio indietro	2,4	2,0

MOTORE

Modello	Kubota
Potenza massima kW (hp)	74.5 (101)
Giri al minuto (rpm)	2600
Funzionamento	4 tempi diesel
Iniezione	Diretta Elettronica, Common Rail
Numero e disposizione cilindri	4, verticali in linea
Cilindrata (cm³)	3769
Consumo specifico a 2600 rpm (g/kWh)	231
Sistema di post trattamento gas di scarico	DPF (Stage 3B / Tier 4i)

	Turbo compressore
* alla massima potenza	Sistema di raffreddamento a liquido

IMPIANTO IDRAULICO

Pompa ad ingranaggi doppia con sistema "Energy Saving"	
Portata a max. regime (lt/1')	135
Pressione max di esercizio (bar)	230
Comando distributore con joystick	5 in 1 proporzionale
Movimenti contemporanei	5
Distributore proporzionale "Load Sensing" con "Flow Sharing".	

PONTI DIFFERENZIALI

Assali sterzanti: 2, con riduttori epicicloidali	
Tipi di sterzata: 4 ruote / trasversale / 2 ruote	
Assale anteriore: rigido	
Assale posteriore: oscillante	
Frenatura di servizio a bagno d'olio sulle 4 ruote con impianto idraulico sdoppiato e servofreno	
Frenatura di stazionamento ad azionamento negativo.	

RIFORMIMENTI (Litri)

Impianto idraulico (totale)	270
Serbatoio gasolio	180

OPTIONAL E ACCESSORI

A/C; Scaldiglie Acqua; Sospensione pneumatica sedile; Faro su testa-braccio; Attacco rapido per accessori; Autoradio; Antifurto; Protezione vetro; Fari da lavoro a led; Livellamento trasversale su ruote e altri..

(Per ulteriori personalizzazioni richiedere al concessionario di zona)

TRASMISSIONE

Trasmissione idrostatica con pompa a portata variabile.

Motore idrostatico a variazione automatica.

Inversione elettro - idraulica.

Pedale inching per avanzamento controllato.

Cambio a 2 velocità servocomandato.

DISPOSITIVI DI SICUREZZA

Blocco movimenti in caso di sovraccarico, avviamento solo con marcia in folle, marcia solo con conducente a bordo, freno di stazionamento automatico a motore spento.

Livellamento trasversale automatico con stabilizzatori.

Blocco stabilizzatori e livellamento con braccio alzato.

DISPOSITIVI DI SERIE

Omologazione ROPS - FOPS, Sospensione su silentblock, insonorizzazione, ventilazione e riscaldamento, tettuccio e vetro posteriore apribile, portiera sdoppiata con apertura parte superiore, poltrona regolabile con cintura di sicurezza, predisposizione autoradio, volante regolabile.

Monitor TFT3" con indicatore di carico e diagnostica funzioni, indicatori analogici contagiri, temperatura acqua e livello carburante.

Regolazione velocità massima della rotazione torretta. Tachimetro digitale.

PNEUMATICI

Pneumatici	405/70R20"
Alternativa	405/70-20"

DIMENSIONI

	38.16 400°	40.18 400°
A	310	310
B	2430	2280
C	2950	2950
D	1175	1175
E	1490	1330
F	4880	4880
G	6555	6405
H	3040	3040
I	980	980
L	1920	1920
M	2380	2380
N	3970	3970
O	5265	5160
P	1700	1700
Q	4430	4430
R	4750	4750

Misure espresse in millimetri

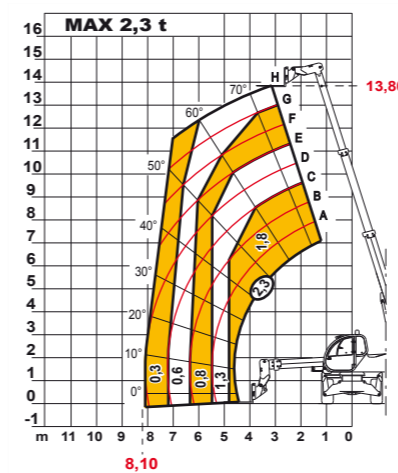
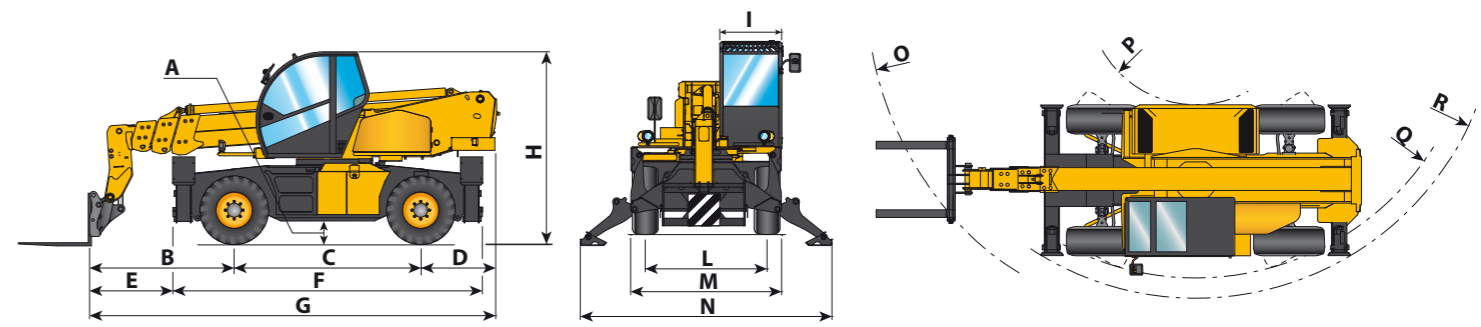

Pegasus 38.16 400°

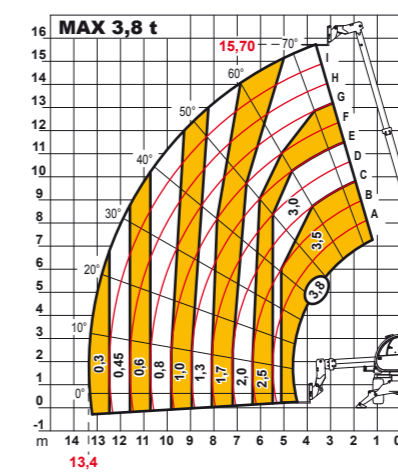

Pegasus 38.16 400°

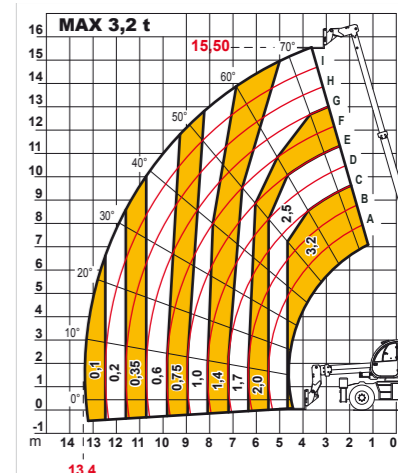

Pegasus 38.16 400°

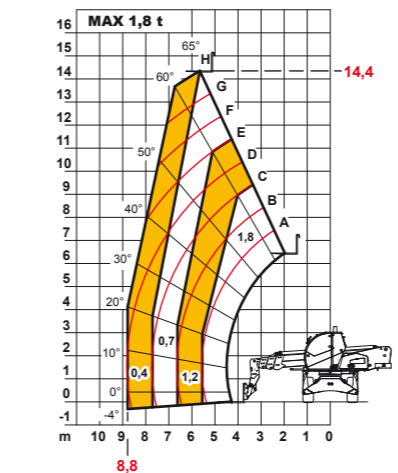

Pegasus 40.18 400°

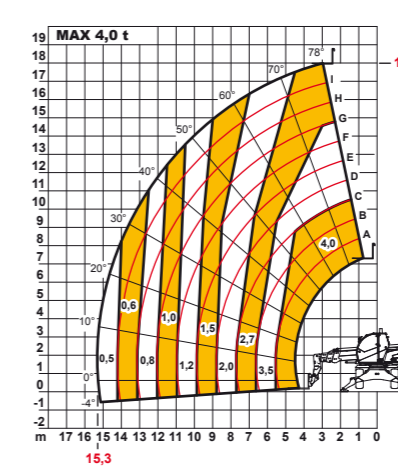

Pegasus 40.18 400°

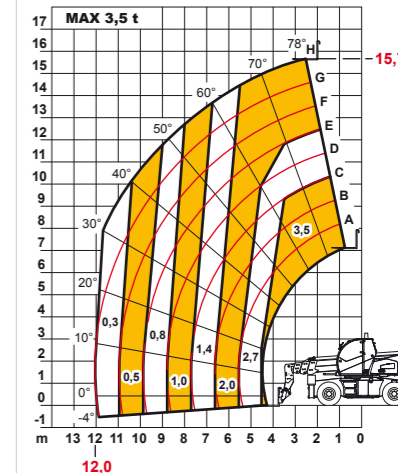

Pegasus 40.18 400°



CO.MA.CO S.r.l.

via XIV Strada 21 - 20020 Cesate (MI) - Italy

Tel. +39 02 99065169

info@comacopro.com

www.comacopro.com