

# Piattaforme semoventi verticali

## GS™ -1530 & GS-1532, GS-1930 & GS-1932

### Caratteristiche tecniche

Modelli	GS-1530	GS-1532	GS-1930	GS-1932
<b>Misure</b>				
Altezza massima di lavoro*	6,40 m	6,40 m	7,60 m	7,60 m
<b>A</b> Altezza massima piano di calpestio con sensore di carico	4,40 m	4,40 m	5,60 m	5,60 m
<b>B</b> Altezza piattaforma chiusa	0,97 m	0,97 m	1,00 m	1,00 m
<b>C</b> Lunghezza piattaforma - esterna	1,63 m	1,63 m	1,63 m	1,63 m
- estesa	2,54 m	2,54 m	2,54 m	2,54 m
Lunghezza pianale estensibile	0,91 m	0,91 m	0,91 m	0,91 m
<b>D</b> Larghezza piattaforma - esterna	0,74 m	0,74 m	0,74 m	0,74 m
Altezza corrimano	1,10 m	1,10 m	1,10 m	1,10 m
Altezza pedana	0,15 m	0,15 m	0,15 m	0,15 m
<b>E</b> Altezza a riposo: Parapetto pieghevole assemblato con parapetti pieghevoli	2,03 m	2,03 m	2,11 m	2,11 m
con parapetti piegati	1,73 m	1,73 m	1,75 m	1,75 m
Lunghezza - chiusa	1,83 m	1,83 m	1,83 m	1,83 m
<b>F</b> Lunghezza - chiusa estesa	2,74 m	2,74 m	2,74 m	2,74 m
<b>G</b> Larghezza	0,76 m	0,813 m	0,76 m	0,813 m
<b>H</b> Interasse	1,32 m	1,32 m	1,32 m	1,32 m
<b>I</b> Altezza minima - centro macchina da terra - con slitte antiribaltamento abbassate	6 cm	6 cm	6 cm	6 cm
	2 cm	2 cm	2 cm	2 cm

### Prestazioni

Occupazione massima (in interni/esterni) <sup>1</sup>	2/- persone	2/1 persone	2/- persone	2/1 persone
Portata	272 kg	272 kg	227 kg	227 kg
Velocità di traslazione chiusa	4,0 km/h	4,0 km/h	4,0 km/h	4,0 km/h
Velocità di traslazione sollevata	0,8 km/h	0,8 km/h	0,8 km/h	0,8 km/h
Pendenza superabile - chiusa**	30%	30%	25%	25%
Raggio sterzata - interno	zero	zero	zero	zero
Raggio sterzata - esterno	1,55 m	1,55 m	1,55 m	1,55 m
Velocità salita/discesa	16/29 secondi	16/29 secondi	16/29 secondi	16/29 secondi
Comandi	proporzionali	proporzionali	proporzionali	proporzionali
Trazione	2 x 4	2 x 4	2 x 4	2 x 4
Freni multidisco	ruote posteriori	ruote posteriori	ruote posteriori	ruote posteriori
Pneumatici - in gomma solida, antitraccia	30x11x20 cm	30x11x20 cm	30x11x20 cm	30x11x20 cm

### Potenza

Alimentazione	24 V (quattro batterie 6 V 225 Ah)			
Capacità serbatoio idraulico	14,2 L	14,2 L	14,2 L	14,2 L

### Livello Sonoro e Vibrazioni

Livello pressione sonora (da comandi a terra)	<70 dBA	<70 dBA	<70 dBA	<70 dBA
Livello pressione sonora (da comandi piattaf.)	<70 dBA	<70 dBA	<70 dBA	<70 dBA
Vibrazioni	<2.5 m/s <sup>2</sup>	<2.5 m/s <sup>2</sup>	<2.5 m/s <sup>2</sup>	<2.5 m/s <sup>2</sup>

### Peso\*\*\*

	1.233 kg	1.269 kg	1.498 kg	1.503 kg
--	----------	----------	----------	----------

### Conformità alle normative

Direttive EU: Macchine (standard armonizzato EN280:2013); 2004/108/EC (Compatibilità elettromagnetica); 2006/95/EC (LVD)

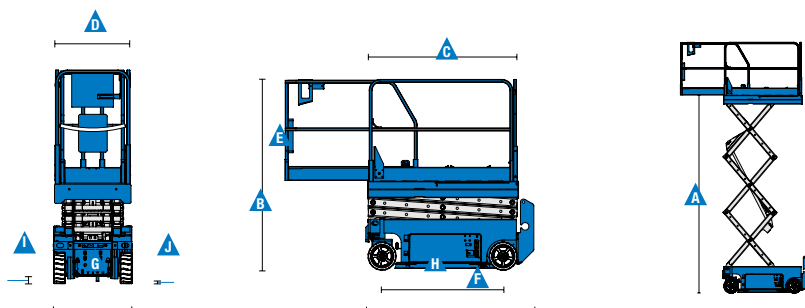

<sup>1</sup> Per la serie da 9,144 metri, solo uso in interni

\* L'altezza di lavoro espressa in metri equivale al piano di calpestio più 2 metri.

\*\* Grado di inclinazione massima ammessa su pendenza. Vedere manuale d'uso per dettagli relativi alle pendenze.

\*\*\* Il peso può variare in funzione delle opzioni e delle normative del paese di utilizzo.

# Piattaforme semoventi verticali

## GS™ -1530 & GS-1532, GS-1930 & GS-1932

### Caratteristiche

Caratteristiche standard	Configurabile su misura	Accessori & optional
<p><b>Misure</b></p> <p><b>GS-1530 &amp; GS-1532</b></p> <ul style="list-style-type: none"> <li>Altezza di lavoro 6,40 m</li> <li>Portata fino a 272 kg</li> </ul> <p><b>GS-1930 &amp; GS-1932</b></p> <ul style="list-style-type: none"> <li>Altezza di lavoro 7,60 m</li> <li>Portata fino a 227 kg</li> </ul> <p><b>Componenti di serie</b></p> <ul style="list-style-type: none"> <li>Parapetto pieghevole con cancelletto pivotante a media altezza</li> <li>Sistema di comando Smart Link™ (joystick, 2 velocità di sollevamento e 2 velocità di traslazione proporzionali selezionabili, sistema di diagnostica intuitivo)</li> <li>Presa elettrica posteriore</li> <li>Comandi piattaforma con indicatore livello di carica della batteria</li> <li>Sistema diagnostico a bordo</li> <li>Alimentazione AC in piattaforma</li> <li>Punti di ancoraggio per imbracature</li> <li>Valvola manuale di discesa di emergenza</li> <li>Interruttori di stop d'emergenza sul quadro comandi a terra e in piattaforma</li> <li>Freni posteriori multidisco</li> <li>Freni dinamici idraulici su ruote anteriori</li> <li>Dispositivo manuale sblocco freni</li> <li>Vani componenti ad apertura basculante</li> <li>Slitte anti-ribaltamento</li> <li>Sensore di inclinazione con allarme acustico</li> <li>Allarme discesa</li> <li>Girofaro a luce intermittente</li> <li>Clacson</li> <li>Contaore</li> <li>Cella di carico certificata</li> <li>Telematics-Ready Connector</li> </ul> <p><b>Potenza</b></p> <ul style="list-style-type: none"> <li>Gruppo batterie da 24 V</li> <li>Caricabatterie universale 20 A</li> </ul>	<p><b>Piattaforma</b></p> <ul style="list-style-type: none"> <li>Piattaforma in acciaio 1,63 x 0,74 m</li> <li>Pianale estensibile 0,91 m di lunghezza</li> </ul> <p><b>Alimentazione</b></p> <ul style="list-style-type: none"> <li>24 V DC (quattro batterie 6 V 225 Ah)</li> </ul> <p><b>Trazione</b></p> <ul style="list-style-type: none"> <li>2 x 4</li> </ul> <p><b>Pneumatici</b></p> <ul style="list-style-type: none"> <li>In gomma solida, antiraccia</li> </ul>	<p><b>Opzioni prestazioni</b></p> <ul style="list-style-type: none"> <li>Predisposizione impianto aria compressa in piattaforma</li> <li>Impianto AC in piattaforma (incl. spina, presa e differenziale a richiesta)</li> <li>Olio idraulico biodegradabile<sup>(2)</sup></li> <li>Track &amp; Trace<sup>(1)</sup> (unità GPS indicante la posizione della macchina e i dati operativi)</li> <li>Kit allarmi acustici di movimento</li> <li>Clacson stile automobile</li> </ul> <p><b>Opzione alimentazione</b></p> <ul style="list-style-type: none"> <li>Batterie senza manutenzione</li> <li>Modulo di blocco bassa temperatura<sup>(3)</sup></li> </ul>



<sup>(1)</sup> Inclusa sottoscrizione al servizio per i primi 2 anni

<sup>(2)</sup> Disponibile solo su alcuni modelli. Per ulteriori informazioni consultare il proprio rappresentante Genie di fiducia.

<sup>(3)</sup> Solo per modelli per uso in esterno



**CO.MA.CO S.r.l.**

via XIV Strada 21 - 20020 Cesate (MI) - Italy

Tel. +39 02 99065169

info@comacopro.com

[www.comacopro.com](http://www.comacopro.com)